



ELEKTRONİK

ALTERNATİF YAKIT SİSTEMLERİ SAN TİC LTD ŞTİ



KE 009

VAKUMLU KUMANDA

VACUUM COMMAND

Vakumlu Kumanda
Kod: KE 009

Montaj Talimatları

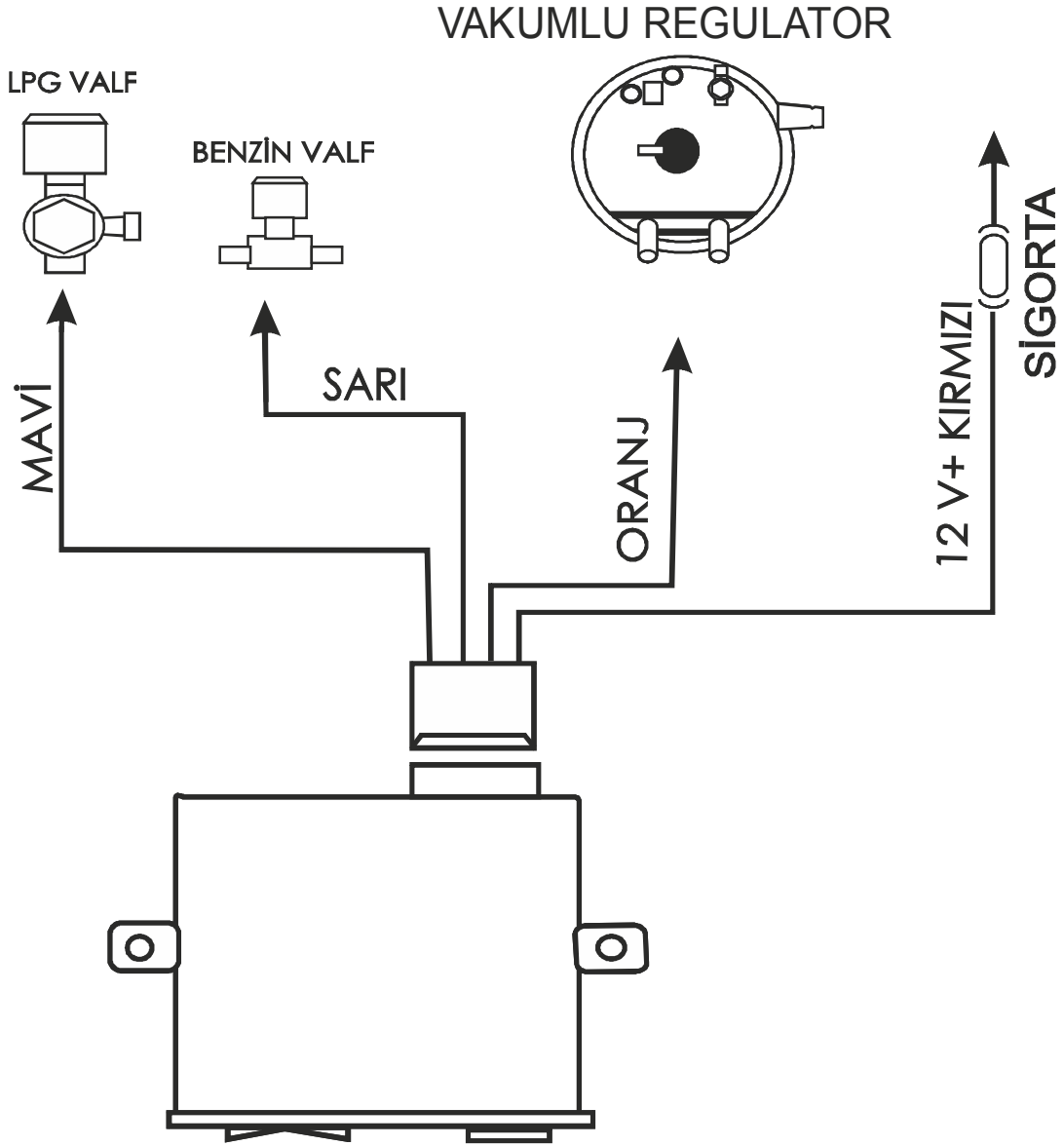

Türkçe

Teknik Özellikler

VAKUMLU KUMANDA

Eski tip kaburatörlü kumanda olup vakumlu regülatörlerde kullanılır. Üzerinde iki anahtar bulunur bunlardan biri gaz benzin ayırmak için diğeri bas çek tipidir.

I - Anahtar bir numaralı konumda olur ise araç direkt olarak benzin ile çalışır.

0 - Nolu konumu benzinden gaza geçme esnasında aracın karbüratör haznesindeki benzin boşalana kadar benzin ve gaz sisteminin elektrik akımlarını kesmek için kullanır. (Araç karbüratöründe benzin varken direkt gaza geçildiği takdirde zengin besleme tabir ettiğimiz olay gerçekleşir, araç aşırı ve dengesiz yakıt beslenmesinden dolayı sarsılır ve boğulur)

II - Anahtar ikinci konumda olur ise araç direkt olarak gaz ile çalışır.

Kırmızı anahtar ise jigledir.

Türkçe

Vacuum Command

Code: KE 009

Installation diagram

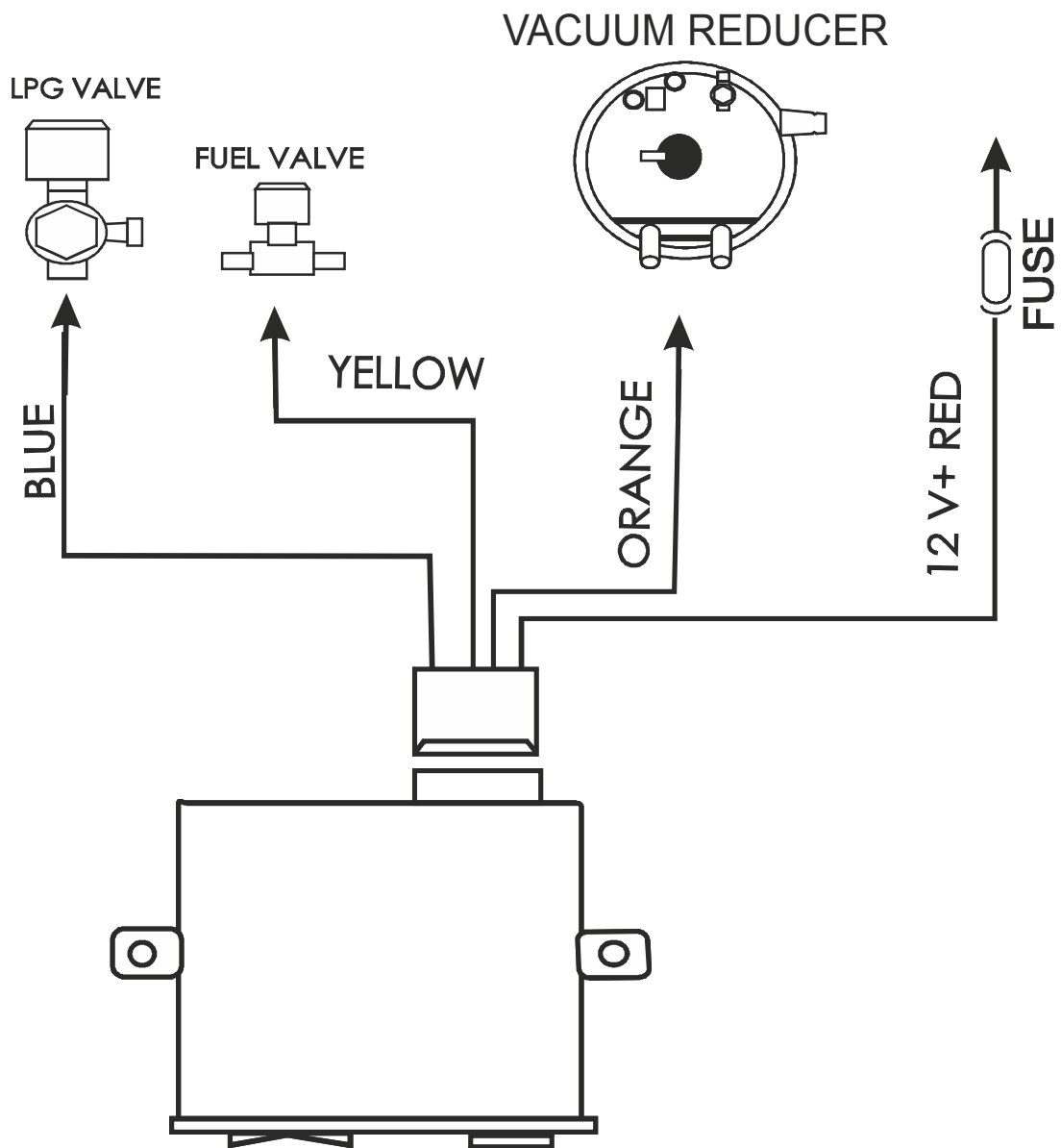

English

General Direction

VACUUM COMMUTATOR

It is an old type command with carburetor and used in regulators with vacuum. There are two switches on it and one of them is for separating the gas and fuel and the other is pull-push type.

I - Makes the vehicle to work directly with gasoline.

0 - Discharges the carburetor and the vehicle becomes ready to work with gas.

II - Makes the vehicle to work directly with gas.

The red switch is jiple.

English